

Materiały:

- odlew ze stopów aluminiowych,
- Mosiądz,
- Uszczelki – guma,
- Ciśnienie robocze: 0,6 – 1,6 MPa,
- Szczelność: 1,8 MPa,

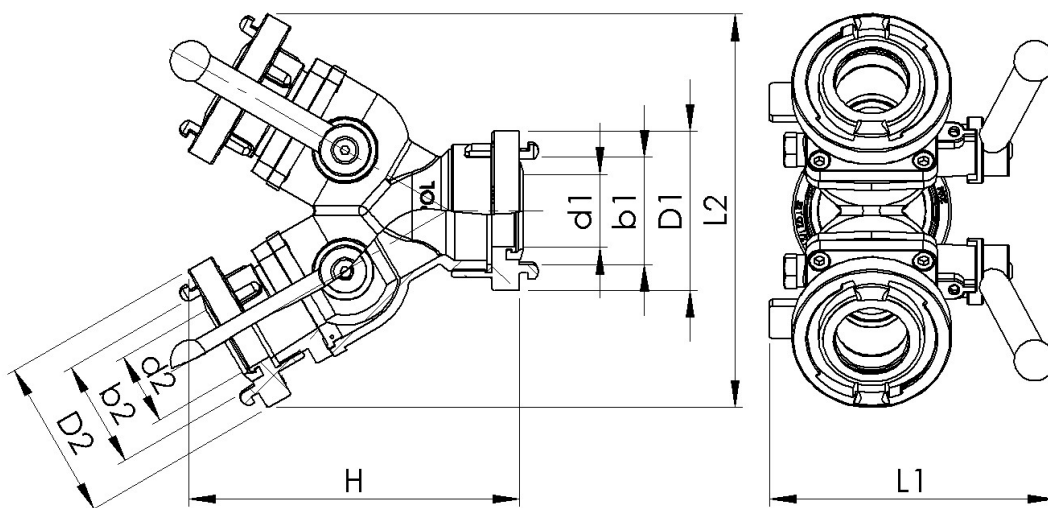

Rozdzielacze kulowe służą do rozdzielania strumienia wody z głównej części linii węzowej na dwie linie. Wyloty rozdzielacza są wyposażone w niezależne zawory kulowe służące do zamknięcia przepływu. Na wlocie i wylotach znajdują się nasady służące do podłączenia linii węzowych.

Symbol wyrobu	H mm	D1 mm	b1 mm	d1 mm	D2 mm	b2 mm	d2 mm	L1 mm	L2 mm	Masa kg
RK-52/25-25	215	98	66	44,5	55	31	18	176	209	2,60
RK-52/52-52	215	98	66	44,5	98	66	44,5	176	242	2,96
RK-75/52-52	213	126	89	64,5	98	66	44,5	176	242	3,07